

МІНІСТЕРСТВО ОСВІТИ І НАУКИ УКРАЇНИ  
Національний авіаційний університет



**ОСВІТНЬО-ПРОФЕСІЙНА ПРОГРАМА  
«Конфліктологія та практична медіація»**

**Другого (магістерського) рівня вищої освіти**

**за спеціальністю 053 Психологія**

**галузі знань 05 Соціальні та поведінкові науки**

**кваліфікація: 2445.2 психолог,**

**Експерт із врегулювання соціально-трудових відносин**

**СМЯ НАУ ОПП 132-01-2018**

Затверджено Вченою радою

Голова Вченої ради

*В. Ісаєнко*  
В. Ісаєнко  
(протокол № 5 від 27.06.2018 р.)

Освітньо-професійна програма вводить  
в дію наказом ректора

Ректор

*В. Ісаєнко*  
В. Ісаєнко  
(наказ № 384 від 13.07.2018 р.)

КИЇВ



ДІЄ ЯК ТИМЧАСОВА ДО ВВЕДЕННЯ СТАНДАРТУ ВИЩОЇ ОСВІТИ УКРАЇНИ

**ЛИСТ-ПОГОДЖЕННЯ**  
**освітньо-професійної програми**

ПОГОДЖЕНО

Науково-методичною радою  
університету  
протокол № 4  
від «27» 03 2018 р.

Проректор НАУ з навчально-  
виховної роботи  
Голова НМР НАУ  
  
Т.В.Іванова

ПОГОДЖЕНО

Вченою радою Навчально-наукового  
гуманітарного інституту  
протокол № 2  
від «19» 03 2018 р.

Голова Вченої радою Навчально-  
наукового гуманітарного інституту  
  
А.Г.Гудманян

ПОГОДЖЕНО

Кафедрою управління  
професійною освітою  
протокол № 9  
від «8» 02 2018 р.

Завідувач кафедри управління  
професійною освітою  
  
О.М.Дікова-Фаворська

ПОГОДЖЕНО

Науково-методично-редакційною  
radoю Навчально-наукового інституту  
неперервної освіти  
протокол № 2  
від «27» 03 2018 р.

Голова НМРП Навчально-наукового  
інституту неперервної освіти  
  
Н.П.Муранова

ПОГОДЖЕНО

Кафедрою психології та  
педагогіки  
протокол № 3  
від «13» 03 2018 р.

Завідувач кафедри психології та  
педагогіки  
  
Е.В.Лузік

ПОГОДЖЕНО

Кафедрою авіаційної психології  
протокол № 2  
від «27» 02 2018 р.

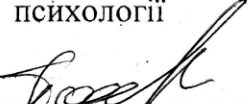
Завідувач кафедри авіаційної  
психології  
  
Л.В.Помиткіна



## ПЕРЕДМОВА

РОЗРОБЛЕНО РОБОЧОЮ ГРУПОЮ (спеціальності 053 «Психологія») у складі:

### КЕРІВНИК РОБОЧОЇ ГРУПИ:

ДІКОВА-ФАВОРСЬКА Олена Михайлівна  
доктор соціологічних наук, професор, завідувач  
кафедри управління професійною освітою

### ЧЛЕНИ РОБОЧОЇ ГРУПИ:

ДУБЧАК Олена Борисівна  
кандидат психологічних наук,  
доцент кафедри педагогіки та  
психології професійної освіти

КАРЯКА Інна Вікторівна –  
кандидат психологічних наук,  
доцент кафедри педагогіки та  
психології професійної освіти

СІВАШЕНКО Тетяна Володимирівна –  
кандидат економічних наук, доцент  
кафедри управління професійною освітою

Рецензія-відгук зовнішнього стейкхолдера (додається)

Рівень документа – 3б

Плановий термін між ревізіями – 1 рік

**Контрольний примірник - 1**



## 1. Профіль освітньо-професійної програми

<b>Розділ 1. Загальна інформація</b>		
1.1	Повна назва вищого навчального закладу та структурного підрозділу	Національний авіаційний університет Навчально-науковий інститут неперервної освіти Кафедра управління професійною освітою
1.2	Ступінь вищої освіти та назва кваліфікації мовою оригіналу	Освітній ступінь «Магістр» Кваліфікація: психолог, експерт із врегулювання соціально-трудових відносин
1.3	Офіційна назва освітньо-професійної програми	«Конфліктологія та практична медіація»
1.4	Тип диплому та обсяг освітньо-професійної програми	Диплом магістра, одиничний ступінь, 90 кредитів, термін навчання 1 рік 6 місяців
1.5	Наявність акредитації	
1.6	Цикл/рівень	Другий (магістерський) рівень вищої освіти НРК-8 рівень
1.7	Передумови	Наявність ступеня бакалавра
1.8	Мова(и) викладання	Українська мова
1.9	Термін дії освітньо-професійної програми	
1.10	Інтернет-адреса постійного розміщення опису освітньо-професійної програми	<a href="http://nau.edu.ua">http://nau.edu.ua</a> <a href="mailto:upo.nau@gmail.com">http://upo.nau@gmail.com</a>
<b>Розділ 2. Мета освітньо-професійної програми</b>		
2.1	Мета освітньо-професійної програми - здійснити теоретичну та практичну підготовку висококваліфікованих психологів та фахівців (експертів) з питань вирішення спорів (конфліктів). Забезпечити формування компетентностей, необхідних для реалізації на високому рівні різних напрямів професійної діяльності – наукової і практичної та бути конкурентоздатними на сучасному ринку праці.	
<b>Розділ 3. Характеристика освітньо-професійної програми</b>		
3.1	Предметна область (галузь знань, спеціальність, спеціалізація (за наявності))	Галузь знань: 05 Соціальні та поведінкові науки Спеціальність: 053 Психологія
3.2	Орієнтація освітньо-професійної програми	Освітньо-професійна програма магістра базується на результатах наукових розробок видатних вітчизняних та закордонних фахівців, вивчення та застосування яких сприяє ефективності професійної діяльності психолога, експерта з питань вирішення спорів (конфліктів) та практичного медіатора.
3.3	Основний фокус освітньо-професійної програми та спеціалізації	Загальна вища освіта в галузі знань 05 «Соціальні та поведінкові науки» спеціальності 053 «Психологія», з поглибленою підготовкою в сфері конфліктології та практичної медіації. Ключові слова: управління, «людський фактор», стрес, конфлікт, психологічна компетентність керівника, медіація.



3.4	Особливості освітньо-професійної програми	Освітньо-професійна програма передбачає вивчення варіативних дисциплін, спрямованих на розширення знань та вмінь у сферах психології особистості, психології професійної діяльності в особливих умовах.
<b>Розділ 4. Придатність випускників до працевлаштування та подальшого навчання</b>		
4.1	Придатність до працевлаштування	Випускники мають підготовку до виконання професійної діяльності за національним класифікатором України у якості психолога, наукового співробітника-консультанта (психологія), корпоративного психолога, фахівця з питань вирішення трудових спорів (конфліктів), начальника центру урегулювання спірних питань, експерта з регулювання соціально-трудова відносин, психолога-конфліктолога та практичного медіатора, заступника керівника по роботі з персоналом, заступника керівника з корпоративного розвитку, організаційного психолога
4.2	Подальше навчання	Продовження навчання здобувачів вищої освіти для отримання ступеня «Доктор філософії»
<b>Розділ 5. Викладання та оцінювання</b>		
5.1	Викладання та навчання	Студентсько-центроване навчання, із застосуванням методів розв'язання проблемних задач, діагностування та дослідницької роботи.
5.2	Оцінювання	Письмові екзамени, кваліфікаційний екзамен, захист курсової роботи, результати проходження практики, підготовка дипломної роботи
<b>Розділ 6. Програмні компетентності</b>		
6.1	Інтегральні компетентності	Здатність вирішувати складні завдання і проблеми у процесі навчання та професійної діяльності у сфері конфліктології, що передбачає проведення досліджень та використання інноваційних технік та методик з урегулювання спорів (конфліктів).
6.2	Загальні компетентності (ЗК)	ЗК1. Здатність застосовувати знання у практичних ситуаціях. ЗК2. Здатність проведення досліджень на відповідному рівні. ЗК3. Здатність генерувати нові ідеї (креативність). ЗК4. Уміння виявляти, ставити та вирішувати проблеми, які виникають у професійній діяльності психолога та у життєвій сфері. ЗК5. Цінувати та поважати різноманітність та мультикультурність. ЗК6. Здатність діяти на основі етичних міркувань (мотивів), дотримуватися етичного



		<p>кодексу психолога.</p> <p>ЗК7. Здатність діяти соціально відповідально та свідомо.</p> <p>ЗК8. Здатність розробляти та управляти проектами, реалізовувати професійні задачі у галузі конфліктології.</p> <p>ЗК9. Здатність мотивувати людей та рухатися до спільної мети.</p> <p>ЗК10. Здатність спілкуватися іноземною мовою, розширювати міжособистісні та ділові контакти, використовуючи техніки медіації.</p> <p>ЗК11. Здатність за результатами структурно-логічної обробки інформації робити висновки, щодо її придатності для здійснення заданих функцій.</p> <p>ЗК12. Здатність встановлювати, підтримувати ділові та міжособистісні комунікації у галузі конфліктології та інших сферах життя.</p>
6.3	Фахові компетентності (ФК)	<p>ФК1. Здійснювати теоретичний, методологічний та емпіричний аналіз актуальних проблем конфліктології та медіаційних практик.</p> <p>ФК2. Самостійно планувати, організувати та здійснювати дослідження конфліктів з елементами наукової новизни та практичної значущості.</p> <p>ФК3. Обирати і застосувати валідні та надійні методи наукового дослідження та доказові методики і техніки практичної діяльності.</p> <p>ФК4. Здійснювати практичну діяльність (тренінгові, психотерапевтичну, консультаційну, медіаційну та іншу залежно від спеціалізації) з використанням науково верифікованих методів та технік.</p> <p>ФК5. Організувати та реалізувати просвітницьку та освітню діяльність для різних категорій населення у сфері конфліктології.</p> <p>ФК6. Налагоджувати та підтримувати контакти з фаховими спільнотами, ефективно взаємодіяти в мультидисциплінарних командах.</p> <p>ФК7. Приймати фахові рішення у складних і непередбачуваних умовах, адаптуватися до нових ситуацій професійної діяльності.</p> <p>ФК8. Оцінювати межі власної фахової компетентності та підвищувати професійну кваліфікацію.</p> <p>ФК9. Дотримуватися у фаховій діяльності норм професійної етики психолога та керуватися загальнолюдськими цінностями.</p> <p>ФК10. Аналізувати і впроваджувати у</p>



		<p>практику результати наукових і прикладних досліджень.</p> <p>ФК11. Здатність визначати пріоритетність інформації і робити висновки.</p> <p>ФК12. Здатність використовувати медіаційні техніки та прийоми спрямованого впливу на свідомість і поведінку в процесі міжособистісної взаємодії для корекції людських взаємовідносин.</p> <p>ФК13. Здатність спиратися на базові уявлення про основні закономірності і сучасні досягнення різних галузей конфліктології, а також природничих і соціальних наук.</p> <p>ФК14. Здатність спрогнозувати, виявити, попередити конфлікт організації та міжособистісних конфліктів та використовуючи техніки медіації досягти ефекту примирення.</p> <p>ФК15. Здатність застосовувати сучасні експериментальні методи для проведення досліджень, для розробки програми психологічного супроводу професійної діяльності, реалізовувати методи обробки емпіричних даних в дослідженнях конфліктів.</p>
<b>Розділ 7. Програмні результати навчання</b>		
7.1	Програмні результати навчання	<p>ПРН1. Здійснювати пошук, опрацювання та аналіз професійно важливих знань із різних джерел із використанням сучасних інформаційно-комунікаційних технологій.</p> <p>ПРН2. Вміти організовувати та проводити соціальні дослідження із застосуванням валідних та надійних методів. Здійснювати розробку програм психологічного супроводу професійної діяльності, розробляти інноваційні техніки та прийоми медіаційних практик для переговорних процесів.</p> <p>ПРН3. Узагальнювати емпіричні дані та формулювати теоретичні висновки, робити прогноз щодо розвитку особистості, професійного становлення, згуртованості груп, колективу, діяльності організацій.</p> <p>ПРН4. Розробляти програми психологічних інтервенцій (тренінг, психотерапія, консультування, медіаційні сеанси, тощо), провадити їх в індивідуальній та груповій роботі, створювати програму збереження професійних ресурсів.</p> <p>ПРН5. Розробляти просвітницькі матеріали та освітні програми, впроваджувати їх, отримувати зворотний зв'язок, оцінювати якість.</p>



ПРН6. Вести перемовини з колегами, доступно і аргументовано представляти результати досліджень у писемній та усній формах, брати участь у фахових дискусіях.

ПРН7. Вирішувати складні фахові завдання (практичні та дослідницькі) з опорою на доступні ресурси у галузі конфліктології.

ПРН8. Ідентифікувати ступінь складності завдань діяльності та приймати рішення про скерування, звернення за допомогою або підвищення кваліфікації.

ПРН9. Вирішувати етичні дилеми з опорою на норми закону, етичні принципи галузі психології та загальнолюдські цінності.

ПРН10. Здійснювати аналітичний пошук відповідної до сформульованої проблеми наукової інформації та оцінювати її за критеріями адекватності.

ПРН11. Втілювати результати наукового пошуку у практичну діяльність психолога-конфліктолога.

ПРН12. Здатність виконувати комп'ютерні обчислення при обробці даних дослідницького характеру.

ПРН13. Володіння англійською мовою (або іншою), здатність використовувати термінологію при роботі з науковими джерелами.

ПРН14. Здатність до обґрунтування висновків при проведенні емпіричного дослідження.

ПРН15. Володіти навичками в області наукової комунікації та знаннями щодо найновіших досягнень області конфліктології.

ПРН16. Розуміння різних інструментів та стратегій, що мають відношення до діагностування та аналізу різних типів складних управлінських та інших проблем на рівні, що надасть можливість їх працевлаштування в наукових установах, здатність ефективно використовувати на практиці теоретичні та наукові концепції сучасної медіації як технології вирішення спорів та ділового адміністрування.

### Розділ 8. Ресурсне забезпечення реалізації програми

8.1	Кадрове забезпечення	Навчальний процес підготовки фахівців зі спеціальності 053 «Психологія» забезпечується висококваліфікованим кадровим складом: Всі штатні науково-педагогічні працівники, які забезпечують реалізацію освітньо-професійної програми мають науковий ступінь та/або вчене звання, є провідними фахівцями у відповідній
-----	----------------------	---





		галузі, мають необхідний стаж наукової та педагогічної роботи. Науково-педагогічні працівники підвищують кваліфікацію, проходять стажування.
8.2	Матеріально-технічне забезпечення	Для забезпечення навчального процесу, наукової, методичної, творчої діяльності є необхідна матеріальна база і належне технічне забезпечення: спеціалізовані кабінети з проведення тренінгової та консультативної роботи, лекційні аудиторії мають мультимедійне обладнання, телевізори, DVD-програвач, ноутбук, проектор з демонстраційним екраном.
8.3	Інформаційне та навчально-методичне забезпечення	Офіційний сайт НАУ: <a href="http://nau.edu.ua/">http://nau.edu.ua/</a> ; Репозитарій НАУ: <a href="http://er.nau.edu.ua/">http://er.nau.edu.ua/</a> ; Офіційний сайт кафедри: <a href="http://upo.nau@gmail.com">http://upo.nau@gmail.com</a> Заняття проводяться із використанням сучасного обладнання, в т.ч. мультимедійного, а також професійних програм, які використовуються в опрацюванні соціологічних даних SPSS, OCA та інших.
<b>Розділ 9. Академічна мобільність</b>		
9.1	Національна кредитна мобільність	На основі двосторонніх договорів між НАУ та іншими навчальними закладами України.
9.2	Міжнародна кредитна мобільність	У рамках програми ЄС Еразмус+ на основі двосторонніх договорів між Національним авіаційним університетом та навчальними закладами інших країн.
9.3	Навчання іноземних здобувачів вищої освіти	Створені умови для забезпечення вимог навчального процесу для іноземних здобувачів вищої освіти.

## 2. Перелік компонент освітньо-професійної програми та їх логічна послідовність

### 2.1 Перелік компонент ОПП

№ п/п	Компоненти освітньо-професійної програми (навчальні дисципліни, курсові проекти. (роботи), практики, кваліфікаційна робота)	Кількість кредитів	Форма підсумк. контролю
1	2	3	4
OK1	Ділова іноземна мова	4,0	Екзамен/ Диференційований залік
OK2	Психологія та педагогіка вищої школи	4,0	Диференційований залік
OK3	Психологія творчості	4,0	Диференційований залік
OK4	Теоретико-методологічні проблеми психології	4,0	Екзамен
OK5	Методологія та організація наукових досліджень	5,0	Екзамен



ОК6	Організаційна психологія	4,0	Диференційований залік
ОК7	Психологія конфлікту	4,0	Екзамен
ОК8	Управління конфліктами	5,0	Екзамен
ОК9	Науково-дослідна практика	3,0	Диференційований залік
ОК10	Переддипломна практика	7,5	Диференційований залік
ОК11	Кваліфікаційний екзамен	1,5	
ОК12	Дипломна робота	21,0	
<b>Загальний обсяг обов'язкових компонент:</b>		<b>67 кредитів</b>	
<b>Цикл дисциплін самостійного вибору студента</b>			
ВБ1	Теорія і практика медіації	3,0	Диференційований залік
ВБ2	Сучасні техніки медіації	3,0	Диференційований залік
ВБ3	Етичні засади медіації	3,0	Диференційований залік
ВБ4	Технологія ефективної комунікації в сучасному конфлікті	4,0	Диференційований залік
ВБ5	Стратегії комунікативних практик	4,0	Диференційований залік
ВБ6	Технології ефективних переговорів	4,0	Диференційований залік
ВБ7	Теоретичні засади конфлікт-коучингу	4,0	Екзамен
ВБ8	Сучасні практики регулювання конфліктів	4,0	Екзамен
ВБ9	Технології урегулювання конфліктних ситуацій	4,0	Екзамен
ВБ10	Психологічні засади концепції інклюзії в сучасному суспільстві	3,0	Екзамен
ВБ11	Вирішення спорів в полікультурному середовищі	3,0	Екзамен
ВБ12	Вирішення спорів в освітньому середовищі	3,0	Екзамен
ВБ13	Комп'ютерні методи моделювання конфліктів	4,0	Екзамен
ВБ14	Сучасні методи моделювання конфліктів	4,0	Екзамен
ВБ15	Практичне моделювання конфліктів	4,0	Екзамен
ВБ16	Особистість в екстремальних професіях	5,0	Диференційований залік
ВБ17	Особистість в особливих умовах	5,0	Диференційований залік
ВБ18	Особистість в надзвичайних ситуаціях	5,0	Диференційований залік
<b>Загальний обсяг вибіркових компонент</b>		<b>23 кредити</b>	
<b>Загальний обсяг освітньо-професійної програми</b>		<b>90 кредитів</b>	



## 2.2. Структурно-логічна схема ОПП

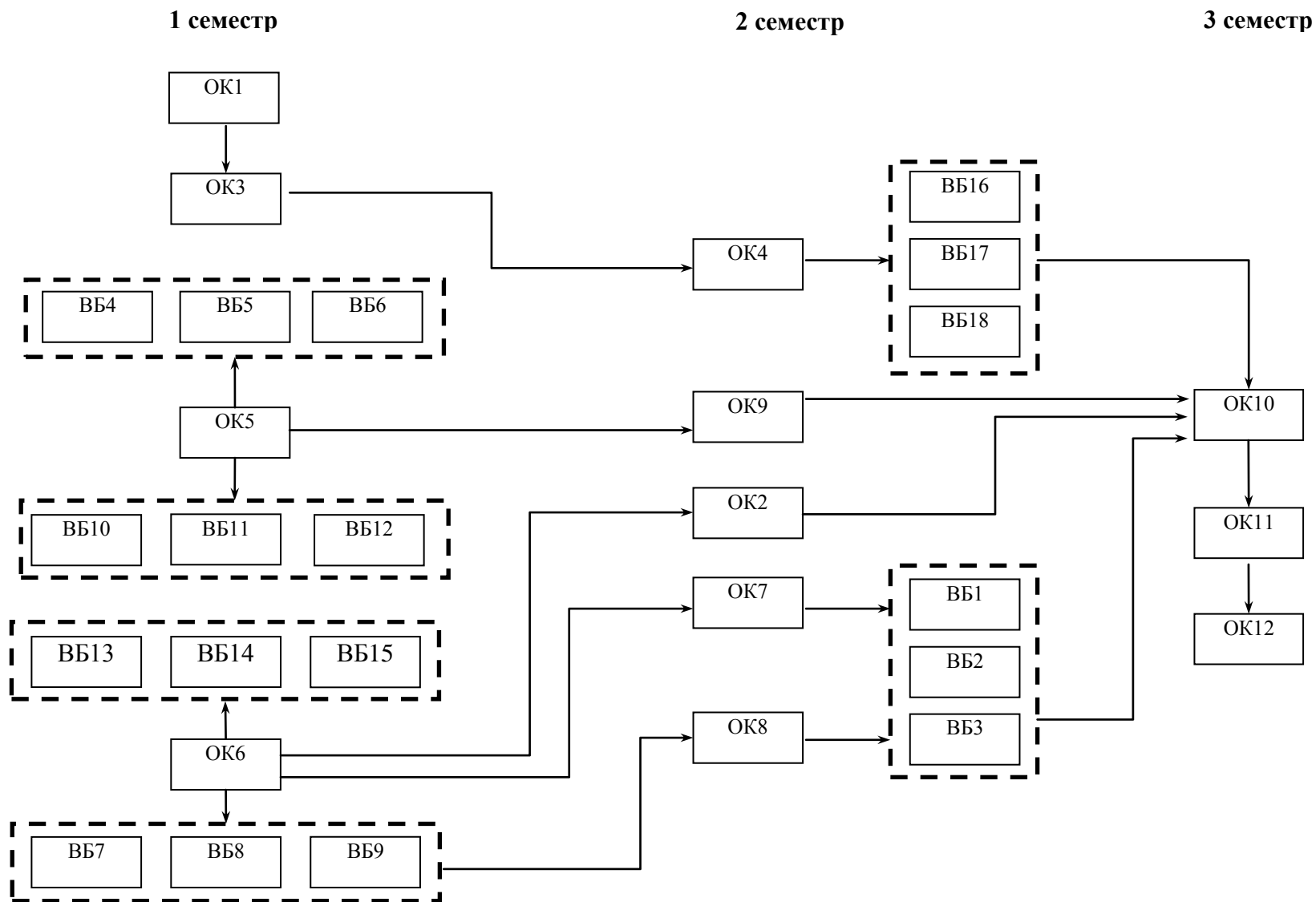



Система менеджменту якості  
ОСВІТНЬО-ПРОФЕСІЙНА ПРОГРАМА  
«КОНФЛІКТОЛОГІЯ ТА ПРАКТИЧНА  
МЕДІАЦІЯ»

Шифр  
документа

СМЯ НАУ ОПП  
132-01-2018

стор. 12 з 15

### 3. Форма атестації здобувачів вищої освіти

Атестація випускників освітньо-професійної програми проводиться у формі кваліфікаційного екзамену, захисту кваліфікаційної дипломної роботи та завершується видачею документу встановленого зразка про присудження йому ступеня магістра із присвоєнням кваліфікації: психолог, експерт з врегулювання соціально-трудових відносин.

Атестація здійснюється відкрито і публічно.



**Система менеджменту якості  
ОСВІТНЬО-ПРОФЕСІЙНА ПРОГРАМА  
«КОНФЛІКТОЛОГІЯ ТА ПРАКТИЧНА  
МЕДІАЦІЯ»**

Шифр  
документа

**СМЯ НАУ ОПП  
132-01-2018**

стор. 13 з 15

**4 Матриця відповідності програмних компетентностей компонентам  
освітньо-професійної програми**

Компоненти Прогр. рез-ти навчання	ОК1	ОК2	ОК3	ОК4	ОК5	ОК6	ОК7	ОК8	ОК9	ОК10	ОК11	ОК12	ВБ1	ВБ2	ВБ3	ВБ4	ВБ5	ВБ6	ВБ7	ВБ8	ВБ9	ВБ10	ВБ11	ВБ12	ВБ13	ВБ14	ВБ15	ВБ16	ВБ17	ВБ18	
	ЗК1	+	+	+	+		+	+	+	+	+		+				+	+	+	+	+	+	+	+	+	+	+	+	+	+	
ЗК2			+				+		+	+		+										+	+	+					+	+	+
ЗК3				+		+		+		+						+	+	+	+	+	+										
ЗК4	+	+	+	+	+	+	+	+	+	+	+	+	+	+	+	+	+	+	+			+	+	+	+	+	+	+	+	+	+
ЗК5					+								+	+	+	+	+	+	+	+	+								+	+	+
ЗК6		+	+	+	+	+	+	+	+	+		+	+	+	+	+	+	+	+			+	+	+	+	+	+	+	+	+	+
ЗК7	+	+	+			+	+	+	+	+		+					+	+	+							+	+	+	+	+	+
ЗК8				+		+			+	+							+	+	+												
ЗК9				+		+		+	+	+							+	+	+												
ЗК10	+																+	+	+												
ЗК11			+			+			+																	+	+	+			
ЗК12		+		+		+		+	+	+		+	+	+	+	+	+	+	+							+	+	+	+	+	+
ФК1		+	+		+	+	+	+	+	+	+	+	+	+	+	+	+	+	+	+	+	+	+	+	+	+	+	+	+	+	+
ФК2			+				+		+	+		+											+	+	+				+	+	+
ФК3			+					+	+	+		+											+	+	+	+	+	+	+	+	+
ФК4							+		+	+		+											+	+	+	+	+	+	+	+	+
ФК5	+	+	+	+		+			+	+							+	+	+										+	+	+
ФК6	+	+	+	+					+	+			+	+	+											+	+	+			
ФК7					+	+		+	+	+		+														+	+	+			
ФК8									+	+	+	+														+	+	+			
ФК9	+	+	+	+	+	+	+	+	+	+	+	+	+	+	+	+	+	+	+	+	+	+	+	+	+	+	+	+	+	+	+
ФК10			+		+	+	+	+	+	+		+									+	+	+	+	+	+	+	+	+	+	+
ФК11						+																				+	+	+			
ФК12									+	+													+	+	+				+	+	+
ФК13	+	+	+			+		+	+	+	+	+	+	+	+	+	+	+	+	+	+	+	+	+	+	+	+	+	+	+	+
ФК14			+				+						+																+	+	+
ФК15			+				+						+																+	+	+
ФК16		+	+			+	+	+					+	+	+						+	+	+			+	+	+			



**5. Матриця забезпечення програмних результатів навчання (ПРН)  
відповідними компонентами освітньо-професійної програми**

Компоненти Прогр. рез-ти навчання	ОК1	ОК2	ОК3	ОК4	ОК5	ОК6	ОК7	ОК8	ОК9	ОК10	ОК11	ОК12	ВБ1	ВБ2	ВБ3	ВБ4	ВБ5	ВБ6	ВБ7	ВБ8	ВБ9	ВБ10	ВБ11	ВБ12	ВБ13	ВБ14	ВБ15	ВБ16	ВБ17	ВБ18		
	ПРН1	+							+	+	+		+			+	+	+	+													
ПРН2			+				+	+	+	+		+													+	+	+	+	+	+	+	
ПРН3			+			+		+				+				+	+	+				+	+	+					+	+	+	
ПРН4												+										+	+	+	+	+	+	+	+	+	+	
ПРН5	+	+		+		+		+	+	+																						
ПРН6	+							+	+	+		+	+	+		+	+	+														
ПРН7		+	+				+		+	+	+	+							+	+	+	+	+	+	+	+	+	+	+	+		
ПРН8									+	+																+	+	+				
ПРН9			+	+	+	+	+	+	+	+		+	+	+	+	+	+	+				+	+	+	+	+	+	+	+	+	+	
ПРН10			+			+	+	+	+	+		+								+	+	+				+	+	+				
ПРН11				+		+		+	+	+		+																		+	+	+
ПРН12	+		+						+	+	+					+	+	+							+	+	+					
ПРН13			+				+		+	+		+																		+	+	+
ПРН14			+				+		+	+		+																		+	+	+
ПРН15			+				+		+	+		+																				
ПРН16			+				+			+		+																		+	+	+



(Ф 03.02 – 01)

### АРКУШ ПОШИРЕННЯ ДОКУМЕНТА

№ прим.	Куди передано (підрозділ)	Дата видачі	П.І.Б. отримувача	Підпис отримувача	Примітки

(Ф 03.02 – 02)

### АРКУШ ОЗНАЙОМЛЕННЯ З ДОКУМЕНТОМ

№ пор.	Прізвище ім'я по-батькові	Підпис ознайомленої особи	Дата ознайомлення	Примітки

(Ф 03.02 – 04)

### АРКУШ РЕЄСТРАЦІ РЕВІЗІЙ

№ пор.	Прізвище ім'я по-батькові	Дата ревізії	Підпис	Висновок щодо адекватності

(Ф 03.02 – 03)

### АРКУШ ОБЛІКУ ЗМІН

№ зміни	№ листа (сторінки)				Підпис особи, яка внесла зміну	Дата внесення зміни	Дата введення зміни
	Зміненого	Заміненого	Нового	Анульованого			

(Ф 03.02 – 32)

### УЗГОДЖЕННЯ ЗМІН

	Підпис	Ініціали, прізвище	Посада	Дата
Розробник				
Узгоджено				

**РЕЦЕНЗІЯ**  
на освітньо-професійну програму  
«Конфліктологія та практична медіація»

Історія існування людства супроводжується конфліктною взаємодією суб'єктів відносин, яка загострюється у зламні моменти розвитку цивілізації періодом війн, революцій і криз, заколотів і смут, під час боротьби за владу чи власність, унаслідок тоталітарного терору, через нестримне прагнення одних панувати над іншими, через різні форми насильства і т. ін., що стає причиною загибелі людей, численних руйнувань, поширення криміналізації суспільства та інших негативних, навіть фатальних наслідків. Постійною сферою роботи фахівця-конфліктолога залишаються сфери сімейних та трудових відносин, які потребують нових методик та практик попередження та розв'язання конфліктів. Тому оволодіння наукою й мистецтвом розв'язання і попередження конфліктів залишається актуальним. Вартим уваги також є низький рівень толерантності до «інших» людей, думок та традицій. За умови активних глобалізаційних процесів, відкриття кордонів між країнами задачі з підвищення рівня толерантності будуть лише актуалізуватися. Саме тому створення подібних освітніх програм та підготовка професіоналів в області системи знань про природу конфліктів, причин їх виникнення, способів управління конфліктними ситуаціями та методів подолання конфліктів можуть сприяти позитивним зрушенням у вирішенні вищезначених суспільних задач.

В освітньо-професійній програмі визначені програмні компетентності виходячи із особливостей професійної діяльності у галузі конфліктології. Вони розподілені на загальні та фахові компетентності, найбільш відповідні для запропонованої програми. Фахові компетентності носять практичний характер і можуть бути використані у подальшій професійній діяльності майбутніх фахівців.

Навчальний план підготовки магістрів освітньо-професійної програми «Конфліктологія та практична медіація» **повністю відповідає завданням освітньо-професійної програми**. Послідовність вивчення дисциплін, план та графік навчального процесу, перелік та обсяг нормативних та вибіркового дисциплін відповідають структурно-логічній схемі підготовки здобувачів вищої освіти за спеціальністю **053 «Психологія»** і покликані сприяти забезпеченню відповідності програмних результатів навчання запитам потенційних роботодавців.

Кандидат соціологічних наук,  
голова правління  
ГО «Український інститут  
соціальних досліджень  
імені Олександра Яременка»



О. М. Балакірева

*Олександр Яременко*